

別冊カタログあり

ACS2-VF

自動化が困難な真空成形トレイ対応モデル
高速成形にも対応

型締力 30 tf~100 tf

微細・小物・
精密成形品対応

真空トレイ
100枚ストック

上下2段式

全軸サーボ
取出口ロボット専用



真空成形トレイ専用ストック

従来自動化が困難であった真空成形トレイ専用のストック。段積みされた空トレイを段ばらしし、ストック位置に供給、ロボットによってトレイに成形品が満載されると、再び段積みし、実トレイの山をつくります。実トレイの山をつくる時はトレイを一段とばしで180°回転させて段積みするので、成形品とトレイが干渉することはありません。(回転なしの設定も可能です。)

サイクルタイム7秒の高速成形にも追従可能

■ 専用真空成形トレイ

お客様の成形品に合わせた中仕切レイアウトが可能。
外形寸法:250×250×15[mm]
有効高さ12[mm]

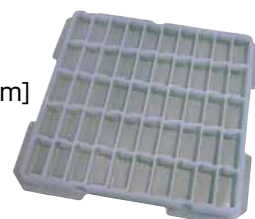

真空成形トレイ

■ 標準仕様

電源	電源容量	常用エア圧	エア消費量	駆動方式
三相AC200 V (50 Hz/60 Hz)	1.7 kVA AC200 V 5 A	0.49 MPa	33 NL/cycle	インダクションモータ(段積ユニット)、 エア駆動
ストックトレイ数	箱替え時間	箱詰め可搬質量	リフター可搬質量	
25段×4山	7.0 sec	100 g/1パレット	4 kg/1山	

ストック量大容量仕様も可能です。

■ 外形寸法図 [mm]

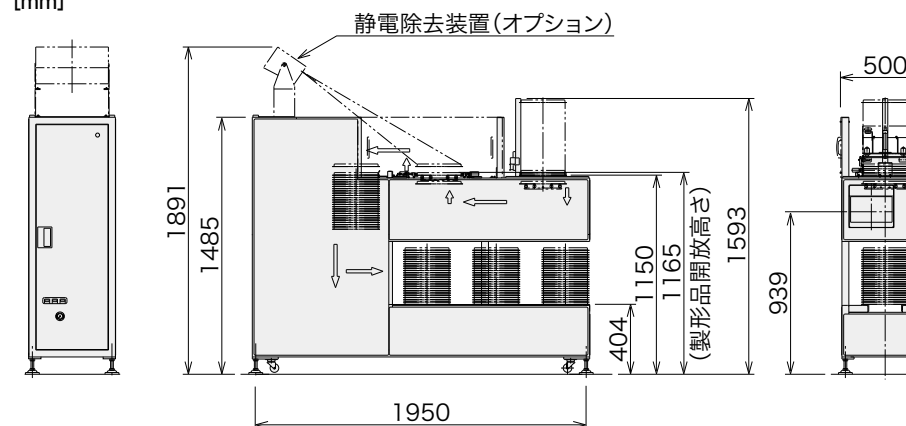

■ レイアウト事例 [mm]

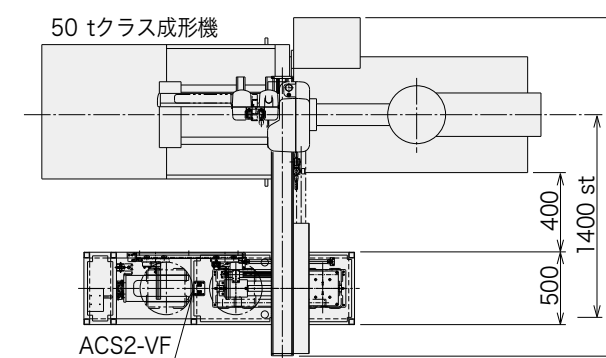

■ 主要オプション

静電除去装置	シグナルライト
○	緑・黄・赤

ユーシン精機 公式 YouTube チャンネル のご紹介



動画で見るとよくわかる!

YouTube

生産現場の事例やカテゴリ別製品の特徴などを動画でご紹介しています。



こちらからご覧頂けます ▶▶▶

YushinChannel