

別冊カタログあり

## RC-0310S/D-SE

拡張性のある幅広い機能で  
高速・安心・省エネを提供

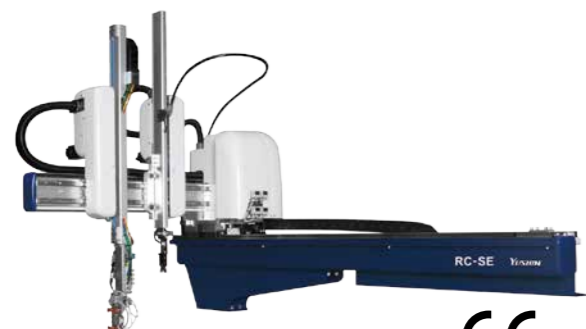

CEの対応言語については、  
弊社営業までお問合せください。

型締力 30 tf~100 tf

高制振

省エネ

全軸サーボ駆動

### ランニングコスト低減 エア消費量削減ツール Smart ECO吸着

当社独自技術のECO吸着を進化させ、さらなるエア消費量削減を実現。  
Smart ECO吸着は、吸着圧力を常時監視することで、吸着開始タイミングを最適化します。エア消費量を最大78%カットすることでエアコンプレッサの電気代削減、さらに設備費用削減を実現できます。

#### 標準仕様

電源		駆動方式		コントローラ型式		常用エア圧		姿勢制御		
単相AC200 V/220 V (50 Hz/60 Hz)		デジタルサーボ 3/5軸		E-touch II		0.49 MPa		90°		
型 式	電源容量	横行ストローク [mm]	引抜ストローク [mm]		上下ストローク [mm]		エア消費量 [NL/cycle]	可搬質量 [kg]	騒音 [dBA]	対象成形機 型締力 [tf]
			製品側	ランナ側	製品側	ランナ側				
RC-0310S-SE	0.9 kVA 単相AC200 V 4.3 A	1400 (1700)	500	—	600 (700)	—	4.0 SmartECO吸着OFF	3 (5)	76.1	30~100
RC-0310D-SE	1.1 kVA 単相AC200 V 5.5 A		450	450	650 (750)	650	1.2 SmartECO吸着ON			

Sタイプ：製品側取出アームのみ Dタイプ：製品側取出アーム、ランナ側取出アーム  
( )：ストローク変更仕様 < >：可搬質量アップ仕様  
可搬質量はアタッチメントヘッドを含みます。

#### 反操作側取出仕様 [mm]

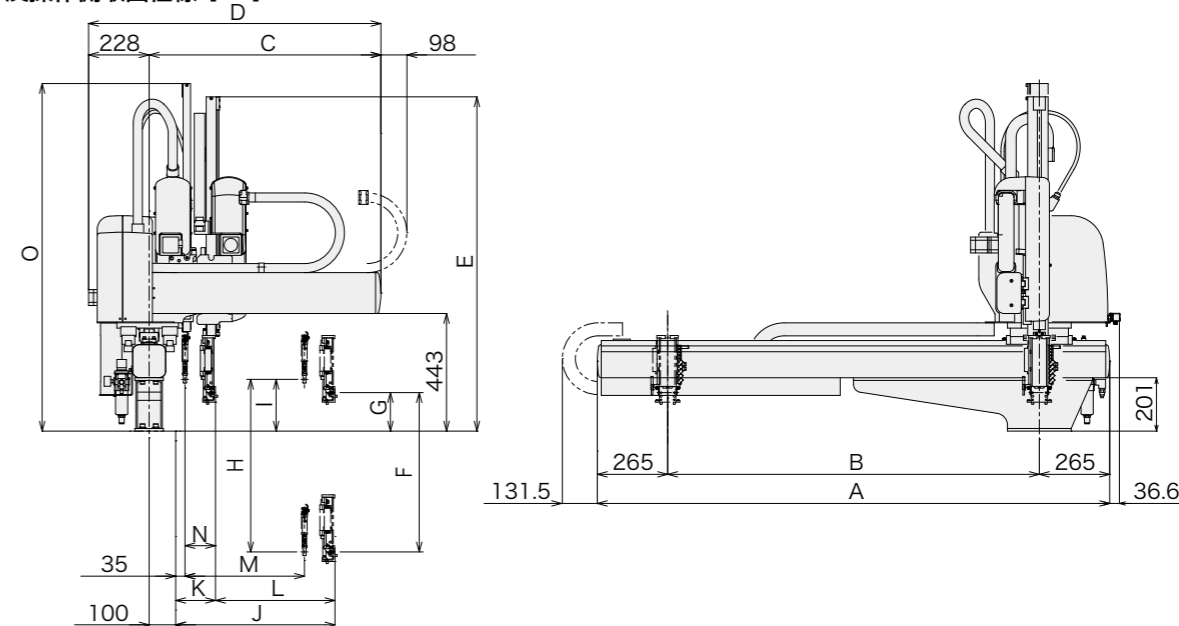

#### 操作側取出仕様 [mm]

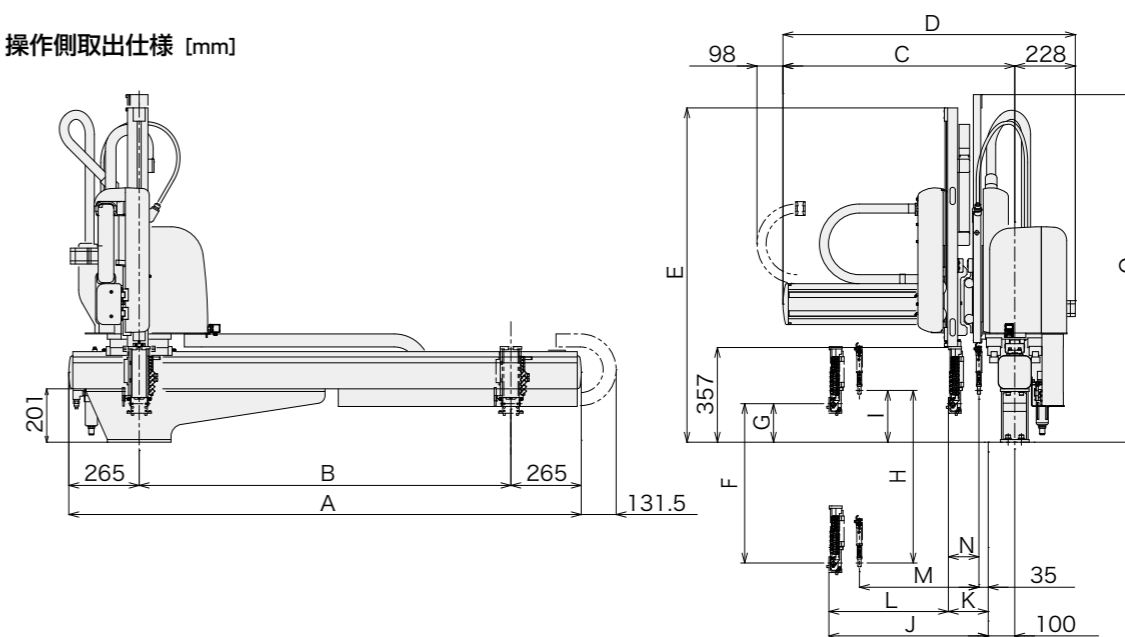

型 式	A	B	C	D	E	F	G	H	I	J	K	L	M	N	O
RC-0310S-SE	1930	1400 (1700)	873	1101	1199	600	145	—	—	600	100	500	—	—	—
RC-0310D-SE	2230							650	195		150	450	450	115	1309

( )：ストローク変更仕様

#### コントローラ [mm]

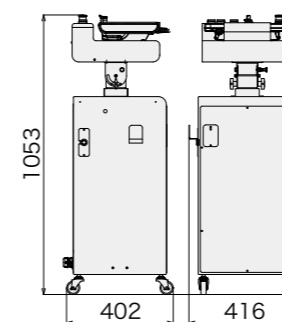

全軸サーボ  
タイプ

スイング  
タイプ

サイド  
エントリー  
タイプ

堅型  
成形機用

ストック  
システム

自動化機器  
その他

商品シリーズ  
ガイド [P11]

全軸サーボタイプ取出口ロボット

RC-0310S/D-SE