

SXB-300Ⅲ/V

摺動部が金型上に無く、ホコリを嫌う製品の取り出しやクリーンルーム等の低天井の環境にも適用



型締力 180 tf~450 tf

ULTRA LOW 超低全高タイプ (サイドエントリー)

全軸サーボ駆動

クリーンな成形環境対応のサイドエントリータイプ

クリーン環境対応のサイドエントリータイプ高速取出口ロボットです。射出成形機型締力180 tf~450 tf対応で光学部品、医療部品、食品容器などのクリーンな成形環境が必要とされる成形品の取り出しに貢献します。摺動部が金型上にない為、ホコリを嫌う成形品の取り出しやクリーンルーム、天井の低い工場での使用に適し安定した高速取出を行います。また操作性に優れたE-touch compact IIを標準装備しています。

ハイパワーモータの採用

ハイパワーモータの採用によりスムーズな加速、減速、高速動作を実現しました。

3軸/5軸サーボモータ駆動

従来のサイドエントリータイプの2軸サーボモータ駆動(横行・引抜軸)に加え上下軸にもサーボモータを使用し、成形品のソフトな開放を可能としています。2プレート用3軸サーボモータ駆動のSXB-300Ⅲと3プレート用5軸サーボモータ駆動のSXB-300Vをラインナップしています。

標準仕様

電源	駆動方式	コントローラ型式	常用エア圧	姿勢制御					
三相 AC200 V/220 V/230 V (50 Hz/60 Hz)	デジタルサーボ 3軸/5軸	E-touch compact II	0.49 MPa	90°					
型式	電源容量	横行ストローク [mm]		引抜ストローク [mm]		上下ストローク [mm]	エア消費量 [NL/cycle]	可搬質量 [kg]	対象成形機 型締力 [tf]
		製品側	ランナ側	製品側	ランナ側				
SXB-300Ⅲ	3.4 kVA AC200 V 10.7 A	1600 (2000)	-	675	-	325	20	8	180~450
SXB-300V	4.0 kVA AC200 V 13.7 A		1050 (1250)	565	565				

(): ストローク変更仕様
可搬質量はアタッチメントヘッドを含みます。

オプション

オプション	オプション内容説明
指定色	機体本体、カバー類、制御ボックス等をお客様指定の色にて塗装します。
横行ストローク変更	製品側400 mm変更、ランナ側200 mm変更

その他、便利なオプションをご用意しております。まずは弊社営業担当員にご相談下さい。

外形寸法図 [mm]

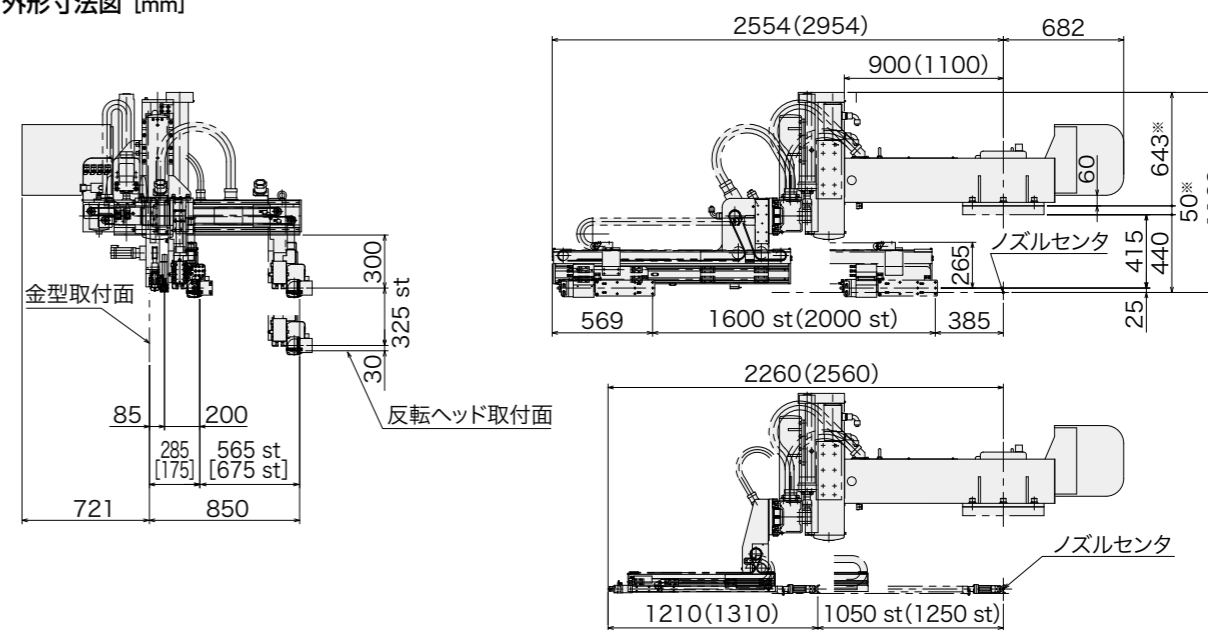

(): ストローク変更仕様
[] : 3軸タイプ仕様
※ 対象射出成形機により異なります。

ユーシン精機パーツショップ新規会員募集中!! 買いやすい! 新しい! 便利!

- 全面リニューアルで探しやすく支払方法も充実
- 自在タイプのアタッチメントヘッド新パーツ『NAH シリーズ』登場
- 無料で使える『アタッチメントヘッド自動設計ツール』や『アタッチメントヘッド設計事例集』など便利機能が充実

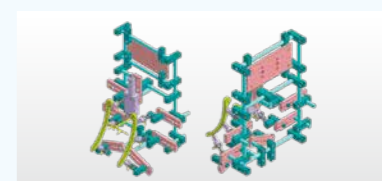

今すぐ www.ype.co.jp/parts-shop/ または [ユーシン パーツ](#)