

SXB-800Ⅲ

摺動部が金型上に無く、ホコリを嫌う製品の取り出しやクリーンルーム等の低天井の環境にも適用



型締力 450 tf~850 tf

ULTRA LOW 超低全高タイプ (サイドエントリー)

全軸サーボ駆動

大型サイドエントリータイプ

高速取出に有利なサイドエントリー方式としては他に類を見ない大型成形機対応取出口ロボットです。摺動部が金型上にない為、ホコリを嫌う成形品の取り出しやクリーンルーム、天井の低い工場での使用に適しています。また操作性に優れたE-touch compact IIを標準装備しています。

ハイパワーモータの採用

ハイパワーモータの採用によりスムーズな加速、減速、高速動作を実現しました。

3軸サーボモータ駆動

従来のサイドエントリータイプの2軸サーボモータ駆動(横行・引抜)に加え、上下軸にもサーボモータを使用した3軸サーボモータ駆動を採用し、成形品のソフトな開放を可能としました。

標準仕様

電源	駆動方式	コントローラ型式	常用エア圧	姿勢制御			
三相AC200 V/220 V (50 Hz/60 Hz)	デジタルサーボ 3軸	E-touch compact II	0.49 MPa	90°			
型式	電源容量	横行ストローク [mm]	引抜ストローク [mm]	上下ストローク [mm]	エア消費量 [NL/cycle]	可搬質量 [kg]	対象成形機 型締力 [tf]
SXB-800Ⅲ	5.5 kVA AC200 V 15.9 A	2500 (2700)	850 (1050)	440	30	15	450~850

(): ストローク変更仕様
可搬質量はアタッチメントヘッドを含みます。

オプション

オプション	オプション内容説明
指定色	機体本体、カバー類、制御ボックス等をお客様指定の色にて塗装します。
横行ストローク変更	200 mm 変更
引抜ストローク変更	200 mm 変更

その他、便利なオプションをご用意しております。まずは弊社営業担当員にご相談下さい。

外形寸法図 [mm]

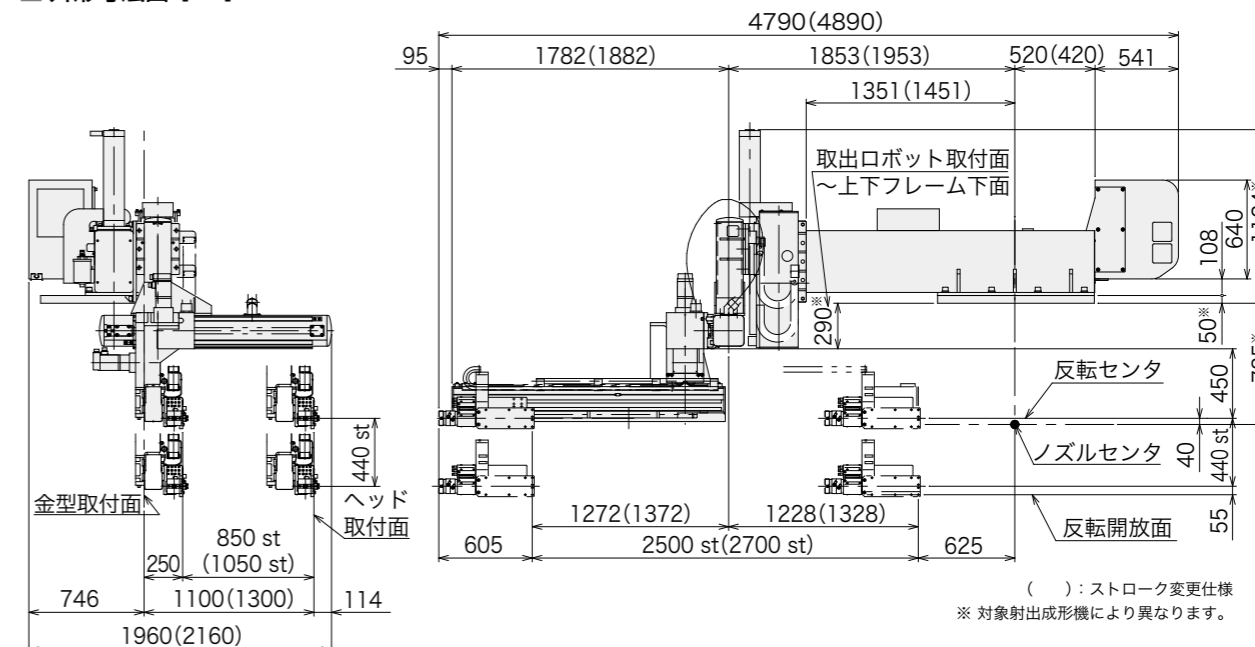

もうひと仕事カタログのご紹介

成形現場のお困りごと

- ・ 成形品を自在に扱いたい
- ・ 成形品を自在にカットしたい
- ・ 24時間稼働・省人化したい
- ・ 段取り替えを改善したい

そのご要望にお応えします WEB ユーシン精機 カタログ