

別冊カタログあり

TSXA

世界最高のサイクルタイムの実現を目指して開発した新しい形のサイドエントリーロボット



CEの対応言語については、弊社営業までお問合せください。

型締力 100 tf~300 tf

超高速

最適設計 + 省エネ

超低全高タイプ (サイドエントリー)

全軸サーボ駆動

外形寸法図 [mm]

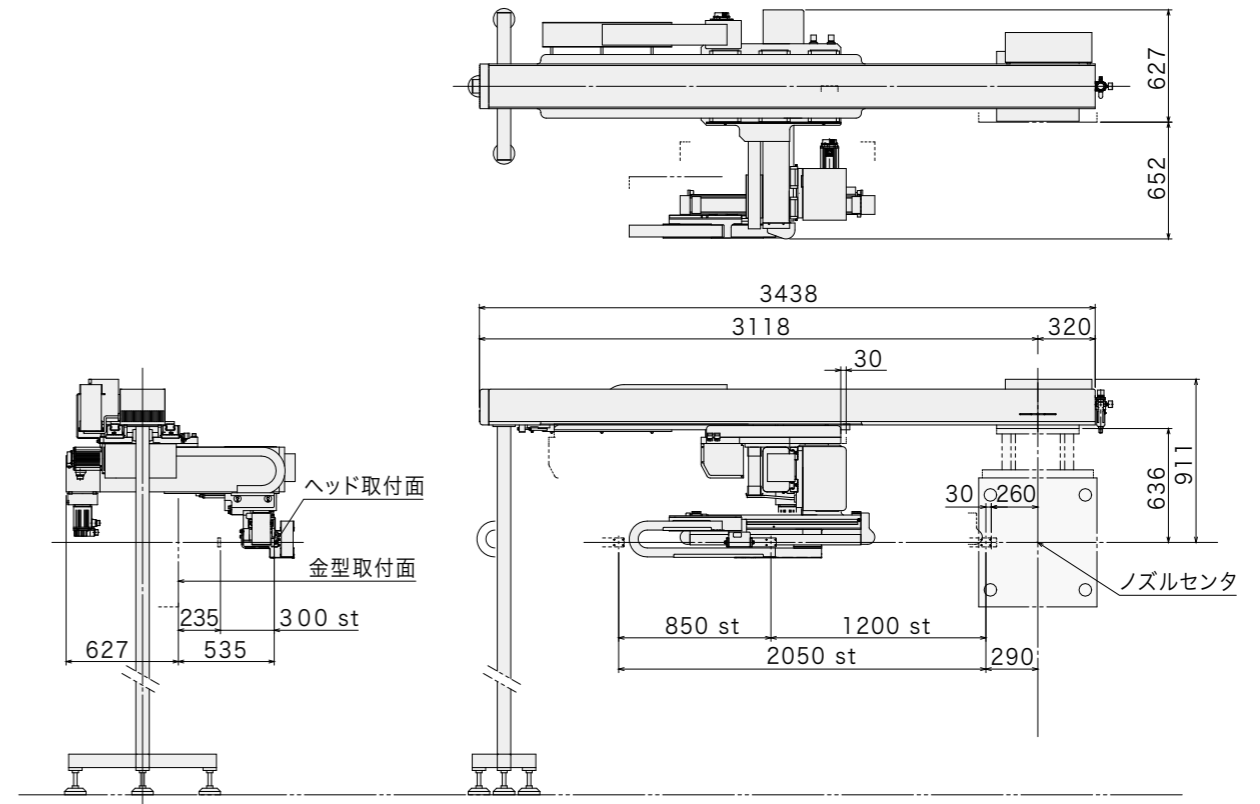

TSXA

サイドエントリータイプ取出口ロボット

世界最高のサイクルタイムを目指し 機体構造の最適化を追求

2つのモータを同時動作させる増速機構を採用したことで、当社従来機 SX-21-HSと比較して取出タイムを25%短縮、0.21 sec*1のハイサイクル化を実現しました。

*1 当社規定条件によるドライサイクルタイム

あらゆる工場レイアウトへ 対応する斬新な機械設計

従来のサイドエントリータイプ取出口ロボットの常識を打ち破る斬新なデザイン。横行軸の走行範囲は1500mm~最長4000mm(業界トップクラス)まで任意に選択可能です。

受渡装置などの 後工程機も一体で制御可能

受渡装置*もTSXAコントローラで制御可能。設備コストの削減、ティーチング時間の短縮が可能。



*詳しくは弊社営業担当員にご相談ください。

標準仕様

電源		駆動方式		コントローラ型式		常用エア圧	
三相AC200 V/220 V (50 Hz/60 Hz)		デジタルサーボ 3軸		E-touch II-K/ E-touch compact II		0.49 MPa	
型式	電源容量	横行ストローク [mm]	引抜ストローク [mm]	エア消費量 [NL/cycle]	可搬質量 [kg]	騒音 [dBA]	対象成形機 型締力 [tf]
TSXA	7.5 kVA AC200 V 21.7 A MAX.	2050	300	4.5	3	86.4	100~300

可搬質量はアタッチメントヘッドを含みます。

自動化インテグレーション

ユーシン精機には自動化を支える “3つの力” があります。

1 提案力

2 技術力

3 サポート力

企画・設計から 保守・点検まで 一貫対応の自動化を 提案します。



自動化機器の企画・設計・製作



クリーンルーム完備のテクニカルセンター

豊富な実績や、ものづくりを支える環境、提案を支える人材について詳しくはHPをご覧ください。 >>> ユーシン インテグレーション